

SENSiA

CARRETILLAS RETRÁCTILES

1.4 – 2.5 toneladas

LLEGUE MÁS ALTO... EN RENDIMIENTO Y PRODUCTIVIDAD

Las carretillas SENSiA EM están diseñadas para rendir con eficacia y rapidez. Gracias a su sistema de control de alta sensibilidad y sus curvas de respuesta digital progresivas y moduladas, el operario puede trabajar con precisión y seguridad.

ESPECIFICACIONES

RB14N2L	RB16N2H
RB14N2S	RB16N2C
RB14N2HS	RB16N2HC
RB16N2S	RB20N2H
RB16N2HS	RB20N2X
RB16N2L	RB25N2X
RB16N2	



Serie RB14-25N2

SENSiA

Serie RB14-25N2

CARRETILLAS RETRÁCTILES

1.4 – 2.5 toneladas



Al disponer de dos modos de funcionamiento, las SENSiA EM se adaptan a diferentes operarios. El modo PRO es perfecto para personal de almacén experimentado que busca una productividad óptima, mientras que el modo ECO facilita el manejo a los operarios sin experiencia. Y además un técnico de servicio puede personalizar las carretillas SENSiA EM para ajustar su configuración a necesidades específicas.

La amplitud de la cabina y el reposabrazos ergonómico son una garantía de comodidad y concentración para el operario incluso en los turnos más largos.

FRENOS

- **Frenado regenerativo de alta eficacia**
Permite un control más efectivo y reduce el desgaste de los frenos.
- **Frenos para ruedas de carga**
Proporcionan potencia de frenado adicional (estándar en los modelos H y X).

ACCIONAMIENTO

- **Potente motor de tracción AC**
Par elevado incluso a alta velocidad. Funcionamiento eficaz, suave y silencioso que ayuda a reducir los costes de servicio.
- **Posibilidad de elegir entre dos modos operativos (ECO y PRO)**
El funcionamiento de la carretilla puede adaptarse para mejorar el rendimiento o para alargar el turno.



- **Motores de accionamiento y sistemas hidráulicos de gran eficiencia**
Longitud de turno excepcional entre cargas o cambios.
- **Control total en las esquinas**
Control de curvas eficaz y estable, incluso a altas velocidades de desplazamiento.
- **Sistema SDS (Sensitive Drive System) de Mitsubishi**
Un sistema de conducción asistida que incrementa la protección. El funcionamiento se ajusta al ángulo de giro y a la velocidad de los controles de mano y pie.

SISTEMAS ELÉCTRICO Y DE CONTROL

- **El premiado control de oscilación activo (ASC o Active Sway Control)** (opcional y no disponible en los modelos "L")
Reduce los retrasos causados por las oscilaciones del mástil y el funcionamiento es más suave y estable.
- **Sistema CAN-bus**
Menos cableado para agilizar y simplificar la detección de averías.
- **La calculadora de intervalos de mantenimiento**
Contribuye a realizar las tareas de mantenimiento con la periodicidad correcta para minimizar los posibles tiempos de inactividad.
- **Control de temperatura**
Evita que los motores y los controladores sufran daños permanentes por sobrecalentamiento.

- **Tapa de batería abatible**
Acceso rápido y fácil para mantenimiento y recarga.
- **Los rodillos de batería**
Para que los cambios sean rápido y fácil.

HORQUILLAS Y MÁSTIL

- **Revolucionario mástil VisionMast® (no disponible en modelos "L")**
El operario disfruta de una inmejorable visibilidad delantera.
- **Tablero portahorquillas de visibilidad sin obstáculos**
Con desplazador lateral integrado, proporciona una visión óptima de las horquillas en el primer nivel de apilamiento.
- **Transición sin tirones, excepcionalmente suave entre las diferentes fases del mástil**
Funcionamiento exacto asegurado en todo el recorrido de elevación.
- **El control de oscilación pasivo (PSC o Passive Sway Control)**
El chasis se desplaza ligeramente para contrarrestar y amortiguar el movimiento de cargas elevadas.



SENSIA

Serie RB14-25N2

CARRETILLAS RETRÁCTILES

1.4 – 2.5 toneladas



BASTIDOR Y CARROCERÍA

- **Tejadillo protector de amplia visibilidad**
Visibilidad sin obstáculos combinada con un alto nivel de protección superior.

SISTEMA HIDRÁULICO

- **Potente motor hidráulico AC con bomba de potencia extra en los modelos H**
Elevaciones y descensos rápidos y controlados.

HABITÁCULO Y CONTROLES DEL OPERARIO

- **Cabina espaciosa y confortable, visibilidad total y posicionamiento rápido y preciso de las horquillas**
Todo ello contribuye a aumentar la productividad y a reducir fatiga del conductor incluso en los turnos más largos.
- **Habitáculo de fácil acceso**
Con asideros ergonómicos, escalón antideslizante de poca altura y entrada/salida sin esfuerzo.



- **La consola de volante plegable**
La longitud y el ángulo de la columna son regulables para facilitar la postura óptima de cualquier operario. Se levanta para facilitar la entrada y la salida de la cabina.
- **Los controles multifuncionales del reposabrazos**
Se adapta perfectamente al brazo y evita movimientos innecesarios. Controles de retracción, elevación, inclinación, posicionador de horquillas, dirección y bocina, todo al alcance de la mano.
- **Asiento completamente ajustable con suspensión total**
Permite al conductor sentirse, cómodo y alerta durante los turnos prolongados.
- **Pantalla clara e informativa**
El conductor recibe información clave, como ayuda, advertencias y alarmas.
- **La tecnología de bajo nivel de ruido**
El nivel sonoro que percibe el oído del operario es similar al de una conversación normal.
- **El reposabrazos ergonómico**
Al ser ajustable, se adapta a la posición de trabajo natural del conductor para reducir el cansancio.

- **Sistema de control digital**
Patentado con curvas de respuesta moduladas y optimizado para garantizar un movimiento natural y un control sin esfuerzo.

SISTEMA DE DIRECCIÓN

- **Dirección eléctrica progresiva ilimitada con giro de 360 grados**
Facilita la maniobrabilidad a baja velocidad y simplifica el control a mayores velocidades.



VDI – RENDIMIENTO Y DIMENSIONES

SENSIA

Serie RB14-25N2

CARRETILLAS RETRÁCTILES

1.4 – 1.6 toneladas



RB16N2

CARACTERÍSTICAS				Mitsubishi Forklift Trucks	Mitsubishi Forklift Trucks	Mitsubishi Forklift Trucks	Mitsubishi Forklift Trucks	Mitsubishi Forklift Trucks
1.1	Fabricante			RB14N2L	RB14N2S	RB14N2HS	RB16N2S	RB16N2HS
1.2	Designación del modelo del fabricante			Batería	Batería	Batería	Batería	Batería
1.3	Fuente de potencia			Conductor sentado	Conductor sentado	Conductor sentado	Conductor sentado	Conductor sentado
1.4	Control de dirección			1400	1400	1400	1600	1600
1.5	Capacidad específica de elevación	Q	kg	600	600	600	600	600
1.6	Distancia al centro de carga	c	mm	ver tablas	ver tablas	ver tablas	ver tablas	ver tablas
1.8	Distancia de carga	x	mm	1300	1300	1300	1300	1300
1.9	Longitud del chasis	y	mm					
PESO								
2.1	Peso de la carretilla sin carga y con batería (máx.)		kg	4297	3570	4297	3591	4297
2.3	Peso por eje sin carga y con batería (máx.), lado carga/motriz		kg	2318 / 1979	2041 / 1529	2318 / 1979	2041 / 1550	2318 / 1979
2.4	Peso por eje, mástil extendido, con carga nominal, lado motriz/carga		kg	814 / 4883	721 / 4249	814 / 4883	706 / 4486	814 / 4883
2.5	Peso por eje, mástil retraído, con carga nominal, lado motriz/carga		kg	1983 / 3714	1706 / 3264	1983 / 3714	1686 / 3506	1983 / 3714
RUEDAS Y TREN DE POTENCIA								
3.1	Neumáticos: PT=Power Thane, Vul=Vulkollan, P=Polyurethane, N=Nylon, C=caucho rueda de tracción / rueda porteadora			Vul	PT	Vul	PT	Vul
3.2	Dimensiones del neumático, lado motriz		mm	Ø360 x 140	Ø360 x 140	Ø360 x 140	Ø360 x 140	Ø360 x 140
3.3	Dimensiones del neumático, lado de la carga		mm	Ø285 x 75	Ø285 x 75	Ø285 x 75	Ø285 x 75	Ø285 x 75
3.5	Numero de ruedas, lado carga/motriz (x = motrices)			2 / 1 x	2 / 1 x	2 / 1 x	2 / 1 x	2 / 1 x
3.7	Distancia entre centros de ruedas, lado de la carga	b11	mm	1195	1195	1195	1195	1195
DIMENSIONES								
4.1	Inclinación de horquillas, adelante/atrás	∅, β	°	2 / 4	2 / 4	2 / 4	2 / 4	2 / 4
4.2a	Altura con mástil replegado	h1	mm	ver tablas	ver tablas	ver tablas	ver tablas	ver tablas
4.3	Elevación libre	h2	mm	ver tablas	ver tablas	ver tablas	ver tablas	ver tablas
4.4	Elevación estándar	h3	mm	ver tablas	ver tablas	ver tablas	ver tablas	ver tablas
4.5	Altura, mástil desplegado	h4	mm	ver tablas	ver tablas	ver tablas	ver tablas	ver tablas
4.7	Altura hasta tejadillo protector	h6	mm	2200	2200	2200	2200	2200
4.8	Altura hasta el asiento/ la plataforma	h7	mm	1.030 ¹⁾	1.030 ¹⁾	1.030 ¹⁾	1.030 ¹⁾	1.030 ¹⁾
4.10	Altura de las patas soporte	h8	mm	360	360	360	360	360
4.15	Altura horquillas, totalmente replegadas	h13	mm	85	85	85	85	85
4.19	Longitud total	l1	mm	ver tablas	ver tablas	ver tablas	ver tablas	ver tablas
4.20	Longitud al frente de las horquillas	l2	mm	ver tablas	ver tablas	ver tablas	ver tablas	ver tablas
4.21	Ancho total	b1/b2	mm	1270	1270	1270	1270	1270
4.22	Dimensiones de las horquillas (grosor, ancho, longitud)	s/e/l	mm	40 / 100 / 1150	40 / 100 / 1150	40 / 100 / 1150	40 / 100 / 1150	40 / 100 / 1150
4.23	Tablero portahorquillas a DIN			FEM 2A	FEM 2A	FEM 2A	FEM 2A	FEM 2A
4.24	Ancho tablero	b3	mm	720	720	720	720	720
4.25	Anchura exterior de las horquillas (mínimo/máximo)	b5	mm	315 - 710	315 - 710	315 - 710	315 - 710	315 - 710
4.26	Ancho interno de las patas de soporte	b4	mm	1070	1070	1070	1070	1070
4.28	Alcance mástil	l4	mm	381	463	381	463	381
4.32	Distancia al suelo en el centro del chasis, (horquillas bajadas)	m2	mm	75	75	75	75	75
4.33a	Ancho del pasillo de trabajo (Ast) con palets de 1000 x1200 mm, carga atravesada	Ast	mm	ver tablas	ver tablas	ver tablas	ver tablas	ver tablas
4.33b	Ancho del pasillo de trabajo (Ast3) con palets de 1000 x1200 mm, carga atravesada	Ast3	mm	ver tablas	ver tablas	ver tablas	ver tablas	ver tablas
4.34a	Ancho del pasillo de trabajo (Ast) con palets de 800 x1200 mm, carga a lo largo	Ast	mm	ver tablas	ver tablas	ver tablas	ver tablas	ver tablas
4.34b	Ancho del pasillo de trabajo (Ast3) con palets de 800 x1200 mm, carga a lo largo	Ast3	mm	ver tablas	ver tablas	ver tablas	ver tablas	ver tablas
4.35	Radio de giro	Wa	mm	ver tablas	ver tablas	ver tablas	ver tablas	ver tablas
4.37	Longitud de la carretilla incluidas las patas soporte	l7	mm	1693	1693	1693	1693	1693
RENDIMIENTOS								
5.1	Velocidades desplazamiento, con/sin carga		km/h	12 / 12 ⁴⁾	12 / 12 ⁴⁾	12 / 12 ⁴⁾	12 / 12 ⁴⁾	12 / 12 ⁴⁾
5.2	Velocidades elevación, con/sin carga		m/s	0.4 / 0.7	0.4 / 0.65	0.4 / 0.7	0.4 / 0.65	0.4 / 0.7
5.3	Velocidades descenso, con/sin carga		m/s	0.55 / 0.5	0.55 / 0.5	0.55 / 0.5	0.55 / 0.5	0.55 / 0.5
5.8	Pendiente máxima, con/sin carga		%	10 / 15	10 / 15	10 / 15	10 / 15	10 / 15
5.9	Tiempo de aceleración en desplazamiento, con/sin carga (0 -10 m)		s	4.8 / 4.4	5.0 / 4.5	4.8 / 4.4	5.0 / 4.5	4.8 / 4.4
5.10	Freno de servicio: (mecánicos/hidráulicos/eléctricos/neumáticos)			Eléctricos	Eléctricos	Eléctricos	Eléctricos	Eléctricos
MOTOR ELÉCTRICO								
6.1	Capacidad del motor de tracción (60 min. en ciclo corto)		kW	7.5	7.5	7.5	7.5	7.5
6.2	Potencia del motor de elevación con factor de operación de 15%		kW	14	10	14	10	14
6.4	Batería, voltaje/capacidad después de 5 horas de descarga		V/Ah	48-620 / 775	48-465 / 620 / 775	48-620 / 775	48-465 / 620 / 775	48-620 / 775
6.5	Peso de la batería		kg	ver tablas	ver tablas	ver tablas	ver tablas	ver tablas
ACCESORIOS								
8.1	Tipo de control de velocidad			Continuo	Continuo	Continuo	Continuo	Continuo
10.7	Nivel sonoro al oído del conductor según EN 12 053:2001 y EN ISO 4871, LpAZ en el puesto de trabajo		dB(A)	71 ²⁾	67 ²⁾	71 ²⁾	67 ²⁾	63 ²⁾
10.7.1	Nivel sonoro al oído del conductor según EN 12 053:2001 y EN ISO 487, LpAZ en tracción/elevación/ralentí		dB(A)	61 / 69 / 48 ²⁾	58 / 73 / 50 ²⁾	61 / 69 / 48 ²⁾	58 / 73 / 50 ²⁾	61 / 69 / 48 ²⁾
10.7.2	Vibración corporal según EN 13 059:2002			0.31 ³⁾	0.31 ³⁾	0.31 ³⁾	0.31 ³⁾	0.31 ³⁾
10.7.3	Vibración de la mano según EN 13 059:2002			< 2.5 ³⁾	< 2.5 ³⁾	< 2.5 ³⁾	< 2.5 ³⁾	< 2.5 ³⁾

- 1) Medido con asiento estándar
- 2) Desviación de 4dB (A)
- 3) Vibración corporal medida con asiento neumático
- 4) Máxima velocidad de desplazamiento en la dirección de las horquillas 9 km/h

VDI – RENDIMIENTO Y DIMENSIONES

SENSIA

Serie RB14-25N2

CARREJILLAS RETRÁCTILES

1.6 toneladas



RB16N2

CARACTERÍSTICAS				Mitsubishi Forklift Trucks	Mitsubishi Forklift Trucks	Mitsubishi Forklift Trucks	Mitsubishi Forklift Trucks	Mitsubishi Forklift Trucks
				RB16N2L	RB16N2	RB16N2H	RB16N2C	RB16N2HC
				Batería	Batería	Batería	Batería	Batería
				Conductor sentado	Conductor sentado	Conductor sentado	Conductor sentado	Conductor sentado
1.1	Fabricante							
1.2	Designación del modelo del fabricante							
1.3	Fuente de potencia							
1.4	Control de dirección							
1.5	Capacidad específica de elevación	Q	kg	1600	1600	1600	1600	1600
1.6	Distancia al centro de carga	c	mm	600	600	600	600	600
1.8	Distancia de carga	x	mm	ver tablas	ver tablas	ver tablas	ver tablas	ver tablas
1.9	Longitud del chasis	y	mm	1300	1350	1350	1400	1400
PESO								
2.1	Peso de la carretilla sin carga y con batería (máx.)		kg	4297	3845	4571	3509	4039
2.3	Peso por eje sin carga y con batería (max.), lado carga/motriz		kg	2318 / 1979	2114 / 1731	2389 / 2182	1958 / 1551	2114 / 1925
2.4	Peso por eje, mástil extendido, con carga nominal, lado motriz/carga		kg	814 / 4883	735 / 4709	833 / 5338	628 / 4480	614 / 5024
2.5	Peso por eje, mástil retraído, con carga nominal, lado motriz/carga		kg	1983 / 3714	1745 / 3699	2020 / 4151	1602 / 3507	1759 / 3880
RUEDAS Y TREN DE POTENCIA								
3.1	Neumáticos: PT=Power Thane, Vul=Vulkollan, P=Polyurethane, N=Nylon, C=caucho rueda de tracción / rueda porteadora			Vul	PT	Vul	PT	Vul
3.2	Dimensiones del neumático, lado motriz		mm	Ø360 x 140	Ø360 x 140	Ø360 x 140	Ø360 x 140	Ø360 x 140
3.3	Dimensiones del neumático, lado de la carga		mm	Ø285 x 75	Ø285 x 130	Ø285 x 130	Ø285 x 75	Ø285 x 75
3.5	Numero de ruedas, lado carga/motriz (x = motrices)			2 / 1 x	2 / 1 x	2 / 1 x	2 / 1 x	2 / 1 x
3.7	Distancia entre centros de ruedas, lado de la carga	b11	mm	1195	1140	1140	1025	1025
DIMENSIONES								
4.1	Inclinación de horquillas, adelante/atrás	∅, β	°	2 / 4	2 / 4	2 / 4	2 / 4	2 / 4
4.2a	Altura con mástil replegado	h1	mm	ver tablas	ver tablas	ver tablas	ver tablas	ver tablas
4.3	Elevación libre	h2	mm	ver tablas	ver tablas	ver tablas	ver tablas	ver tablas
4.4	Elevación estándar	h3	mm	ver tablas	ver tablas	ver tablas	ver tablas	ver tablas
4.5	Altura, mástil desplegado	h4	mm	ver tablas	ver tablas	ver tablas	ver tablas	ver tablas
4.7	Altura hasta tejadillo protector	h6	mm	2200	2200	2200	2200	2200
4.8	Altura hasta el asiento/ la plataforma	h7	mm	1.030 ¹⁾	1.030 ¹⁾	1.030 ¹⁾	1.030 ¹⁾	1.030 ¹⁾
4.10	Altura de las patas soporte	h8	mm	360	360	360	360	360
4.15	Altura horquillas, totalmente replegadas	h13	mm	85	85	85	85	85
4.19	Longitud total	l1	mm	ver tablas	ver tablas	ver tablas	ver tablas	ver tablas
4.20	Longitud al frente de las horquillas	l2	mm	ver tablas	ver tablas	ver tablas	ver tablas	ver tablas
4.21	Ancho total	b1/b2	mm	1270	1270	1270	1100	1100
4.22	Dimensiones de las horquillas (grosor, ancho, longitud)	s/e/l	mm	40 / 100 / 1150	40 / 100 / 1150	40 / 100 / 1150	40 / 100 / 1150	40 / 100 / 1150
4.23	Tablero portahorquillas a DIN			FEM 2A	FEM 2A	FEM 2A	FEM 2A	FEM 2A
4.24	Ancho tablero	b3	mm	720	720	720	720	720
4.25	Anchura exterior de las horquillas (mínimo/máximo)	b5	mm	315 - 710	315 - 710	315 - 710	315 - 710	315 - 710
4.26	Ancho interno de las patas de soporte	b4	mm	1070	900	900	900	900
4.28	Alcance mástil	l4	mm	381				
4.32	Distancia al suelo en el centro del chasis, (horquillas bajadas)	m2	mm	75	75	75	75	75
4.33a	Ancho del pasillo de trabajo (Ast) con palets de 1000 x1200 mm, carga atravesada	Ast	mm	ver tablas	ver tablas	ver tablas	ver tablas	ver tablas
4.33b	Ancho del pasillo de trabajo (Ast3) con palets de 1000 x1200 mm, carga atravesada	Ast3	mm	ver tablas	ver tablas	ver tablas	ver tablas	ver tablas
4.34a	Ancho del pasillo de trabajo (Ast) con palets de 800 x1200 mm, carga a lo largo	Ast	mm	ver tablas	ver tablas	ver tablas	ver tablas	ver tablas
4.34b	Ancho del pasillo de trabajo (Ast3) con palets de 800 x1200 mm, carga a lo largo	Ast3	mm	ver tablas	ver tablas	ver tablas	ver tablas	ver tablas
4.35	Radio de giro	Wa	mm	ver tablas	ver tablas	ver tablas	ver tablas	ver tablas
4.37	Longitud de la carretilla incluidas las patas soporte	l7	mm	1693	1793	1793	1793	1793
RENDIMIENTOS								
5.1	Velocidades desplazamiento, con/sin carga		km/h	12 / 12 ⁴⁾	12 / 12 ⁴⁾	14 / 14 ⁴⁾	12 / 12 ⁴⁾	12 / 12 ⁴⁾
5.2	Velocidades elevación, con/sin carga		m/s	0.4 / 0.7	0.4 / 0.65	0.4 / 0.7	0.4 / 0.65	0.4 / 0.7
5.3	Velocidades descenso, con/sin carga		m/s	0.55 / 0.5	0.55 / 0.5	0.55 / 0.5	0.55 / 0.5	0.55 / 0.5
5.8	Pendiente máxima, con/sin carga		%	10 / 15	10 / 15	10 / 15	10 / 15	10 / 15
5.9	Tiempo de aceleración en desplazamiento, con/sin carga (0 -10 m)		s	4.8 / 4.4	5.0 / 4.5	4.8 / 4.6	5.0 / 4.5	4.8 / 4.8
5.10	Freno de servicio: (mecánicos/hidráulicos/eléctricos/neumáticos)			Eléctricos	Eléctricos	Eléctricos	Eléctricos	Eléctricos
MOTOR ELÉCTRICO								
6.1	Capacidad del motor de tracción (60 min. en ciclo corto)		kW	7.5	7.5	7.5	7.5	7.5
6.2	Potencia del motor de elevación con factor de operación de 15%		kW	14	10	14	10	14
6.4	Batería, voltaje/capacidad después de 5 horas de descarga		V/Ah	48-620 / 775	48-465 / 620 / 775	48-620 / 775	48-620 / 775	48-620
6.5	Peso de la batería		kg	ver tablas	ver tablas	ver tablas	ver tablas	ver tablas
ACCESORIOS								
8.1	Tipo de control de velocidad			Continuo	Continuo	Continuo	Continuo	Continuo
10.7	Nivel sonoro al oído del conductor según EN 12 053:2001 y EN ISO 4871, LpAZ en el puesto de trabajo		dB(A)	63 ²⁾	66 ²⁾	63 ²⁾	66 ²⁾	63 ²⁾
10.7.1	Nivel sonoro al oído del conductor según EN 12 053:2001 y EN ISO 487, LpAZ en tracción/elevación/ralentí		dB(A)	61 / 69 / 48 ²⁾	58 / 73 / 50 ²⁾	61 / 69 / 48 ²⁾	58 / 73 / 50	61 / 69 / 48 ²⁾
10.7.2	Vibración corporal según EN 13 059:2002			0.31 ³⁾	0.31 ³⁾	0.31 ³⁾	0.31 ³⁾	0.31 ³⁾
10.7.3	Vibración de la mano según EN 13 059:2002			< 2.5 ³⁾	< 2.5 ³⁾	< 2.5 ³⁾	< 2.5 ³⁾	< 2.5 ³⁾

- 1) Medido con asiento estándar
- 2) Desviación de 4dB (A)
- 3) Vibración corporal medida con asiento neumático
- 4) Máxima velocidad de desplazamiento en la dirección de las horquillas 9 km/h

VDI – RENDIMIENTO Y DIMENSIONES

SENSIA

Serie RB14-25N2 CARRETILLAS RETRÁCTILES

2.0 – 2.5 toneladas



RB25N2X

CARACTERÍSTICAS				Mitsubishi Forklift Trucks	Mitsubishi Forklift Trucks	Mitsubishi Forklift Trucks
1.1	Fabricante			RB20N2H	RB20N2X	RB25N2X
1.2	Designación del modelo del fabricante			Batería	Batería	Batería
1.3	Fuente de potencia			Conductor sentado	Conductor sentado	Conductor sentado
1.4	Control de dirección					
1.5	Capacidad específica de elevación	Q	kg	2000	2000	2500
1.6	Distancia al centro de carga	c	mm	600	600	600
1.8	Distancia de carga	x	mm	ver tablas	ver tablas	ver tablas
1.9	Longitud del chasis	y	mm	1500	1500	1500
PESO						
2.1	Peso de la carretilla sin carga y con batería (máx.)		kg	4570	5065	4656
2.3	Peso por eje sin carga y con batería (max.), lado carga/motriz		kg	2435 / 2135	2620 / 2445	2466 / 2190
2.4	Peso por eje, mástil extendido, con carga nominal, lado motriz/carga		kg	910 / 5660	680 / 6385	675 / 6480
2.5	Peso por eje, mástil retraído, con carga nominal, lado motriz/carga		kg	2020 / 4550	2090 / 4975	1947 / 5208
RUEDAS Y TREN DE POTENCIA						
3.1	Neumáticos: PT=Power Thane, Vul=Vulkollan, P=Polyurethane, N=Nylon, C=caucho rueda de tracción / rueda porteadora			Vul	Vul	Vul
3.2	Dimensiones del neumático, lado motriz		mm	Ø360 x 140	Ø360 x 140	Ø360 x 140
3.3	Dimensiones del neumático, lado de la carga		mm	Ø285 x 130	Ø285 x 130	Ø285 x 130
3.5	Numero de ruedas, lado carga/motriz (x = motrices)			2 / 1 x	2 / 1 x	2 / 1 x
3.7	Distancia entre centros de ruedas, lado de la carga	b11	mm	1140	1310	1310
DIMENSIONES						
4.1	Inclinación de horquillas, adelante/atrás	∂, β	°	2 / 4	2 / 4	2 / 4
4.2a	Altura con mástil replegado	h1	mm	ver tablas	ver tablas	ver tablas
4.3	Elevación libre	h2	mm	ver tablas	ver tablas	ver tablas
4.4	Elevación estándar	h3	mm	ver tablas	ver tablas	ver tablas
4.5	Altura, mástil desplegado	h4	mm	ver tablas	ver tablas	ver tablas
4.7	Altura hasta tejadillo protector	h6	mm	2200	2200	2200
4.8	Altura hasta el asiento/ la plataforma	h7	mm	1.030 ¹⁾	1.030 ¹⁾	1.030 ¹⁾
4.10	Altura de las patas soporte	h8	mm	360	360	360
4.15	Altura horquillas, totalmente replegadas	h13	mm	85	85	85
4.19	Longitud total	l1	mm	ver tablas	ver tablas	ver tablas
4.20	Longitud al frente de las horquillas	l2	mm	ver tablas	ver tablas	ver tablas
4.21	Ancho total	b1/b2	mm	1270	1440	1440
4.22	Dimensiones de las horquillas (grosor, ancho, longitud)	s/e/l	mm	50 / 100 / 1150	50 / 100 / 1150	50 / 100 / 1150
4.23	Tablero portahorquillas a DIN			FEM 2A	FEM 2A	FEM 2A
4.24	Ancho tablero	b3	mm	720	720	720
4.25	Anchura exterior de las horquillas (mínimo/máximo)	b5	mm	315 - 710	315 - 710	315 - 710
4.26	Ancho interno de las patas de soporte	b4	mm	900	1070	1070
4.28	Alcance mástil	l4	mm	582	572	572
4.32	Distancia al suelo en el centro del chasis, (horquillas bajadas)	m2	mm	75	75	75
4.33a	Ancho del pasillo de trabajo (Ast) con palets de 1000 x1200 mm, carga atravesada	Ast	mm	ver tablas	ver tablas	ver tablas
4.33b	Ancho del pasillo de trabajo (Ast3) con palets de 1000 x1200 mm, carga atravesada	Ast3	mm	ver tablas	ver tablas	ver tablas
4.34a	Ancho del pasillo de trabajo (Ast) con palets de 800 x1200 mm, carga a lo largo	Ast	mm	ver tablas	ver tablas	ver tablas
4.34b	Ancho del pasillo de trabajo (Ast3) con palets de 800 x1200 mm, carga a lo largo	Ast3	mm	ver tablas	ver tablas	ver tablas
4.35	Radio de giro	Wa	mm	ver tablas	ver tablas	ver tablas
4.37	Longitud de la carretilla incluidas las patas soporte	l7	mm	1893	1893	1893
RENDIMIENTOS						
5.1	Velocidades desplazamiento, con/sin carga		km/h	14 / 14 ⁴⁾	11 / 14 ⁴⁾	11 / 14 ⁴⁾
5.2	Velocidades elevación, con/sin carga		m/s	0.4 / 0.7	0.4 / 0.7	0.3 / 0.7
5.3	Velocidades descenso, con/sin carga		m/s	0.55 / 0.5	0.55 / 0.5	0.55 / 0.5
5.8	Pendiente máxima, con/sin carga		%	10 / 15	10 / 15	10 / 15
5.9	Tiempo de aceleración en desplazamiento, con/sin carga (0 -10 m)		s	4.8 / 4.4	5.2 / 4.4	5.2 / 4.4
5.10	Freno de servicio: (mecánicos/hidráulicos/eléctricos/neumáticos)			Eléctricos	Eléctricos	Eléctricos
MOTOR ELÉCTRICO						
6.1	Capacidad del motor de tracción (60 min. en ciclo corto)		kW	7.5	7.5	7.5
6.2	Potencia del motor de elevación con factor de operación de 15%		kW	14	14	14
6.4	Batería, voltaje/capacidad después de 5 horas de descarga		V/Ah	48-620 / 775 / 930	48-620 / 775 / 930	48-620 / 775 / 930
6.5	Peso de la batería		kg	ver tablas	ver tablas	ver tablas
ACCESORIOS						
8.1	Tipo de control de velocidad			Continuo	Continuo	Continuo
10.7	Nivel sonoro al oído del conductor según EN 12 053:2001 y EN ISO 4871, LpAZ en el puesto de trabajo		dB(A)	63 ²⁾	63 ²⁾	63 ²⁾
10.7.1	Nivel sonoro al oído del conductor según EN 12 053:2001 y EN ISO 487, LpAZ en tracción/elevación/ralentí		dB(A)	61 / 69 / 48 ²⁾	61 / 69 / 48 ²⁾	61 / 69 / 48 ²⁾
10.7.2	Vibración corporal según EN 13 059:2002			0.31 ³⁾	0.31 ³⁾	0.31 ³⁾
10.7.3	Vibración de la mano según EN 13 059:2002			< 2.5 ³⁾	< 2.5 ³⁾	< 2.5 ³⁾

1) Medido con asiento estándar

2) Desviación de 4dB (A)

3) Vibración corporal medida con asiento neumático

4) Máxima velocidad de desplazamiento en la dirección de las horquillas 9 km/h

CARACTERÍSTICAS Y CAPACIDAD DEL MÁSTIL

SENSIA

Serie RB14-25N2

RB14N2L, RB16N2L				
TIPO MÁSTIL	h3 + h13 mm	h1 mm	h2 + h13 mm	h4 ¹⁾ mm
TRIPLEX	4800	2210	1700	5630
	5400	2410	1900	6230
	5700	2510	2000	6530
	5900	2577	2070	6730
	6300	2710	2230	7130
	7000	2943	2530	7830
	7500	3110	2700	8330

RB14N2S, RB16N2S, RB16N2, RB16N2C				
TIPO MÁSTIL	h3 + h13 mm	h1 mm	h2 + h13 mm	h4 ¹⁾ mm
TRIPLEX	4800	2210	1560	5630
	5400	2410	1760	6230
	5700	2510	1860	6530
	5900	2577	1927	6730
	6300	2710	2060	7130
	7000	2943	2293	7830
	7500	3110	2460	8330

RB14N2HS, RB16N2HS, RB16N2HC				
TIPO MÁSTIL	h3 + h13 mm	h1 mm	h2 + h13 mm	h4 ¹⁾ mm
TRIPLEX	8000	3297	2647	8830
	8500	3463	2813	9330
	9000	3785	3135	9830

RB16N2H				
TIPO MÁSTIL	h3 + h13 mm	h1 mm	h2 + h13 mm	h4 ¹⁾ mm
TRIPLEX	8000	3297	2647	8830
	8500	3463	2813	9330
	9000	3785	3135	9830
	9500	3952	3302	10330
	10000	4118	3468	10830
	10500	4285	3635	11330
	11000	4452	3802	11830
	11500	4618	3968	12330

RB20N2X				
TIPO MÁSTIL	h3 + h13 mm	h1 mm	h2 + h13 mm	h4 ¹⁾ mm
TRIPLEX	8000	3297	2647	8830
	8500	3463	2813	9330
	9000	3785	3135	9830

1) Incluido el apoyacargas

h3+h13 = Altura de elevación

h1 = Altura de mástil replgado

h2+h13 = Elevación libre

h4 = Altura con mástil desplegado

MODELO	CAPACIDAD BATERÍA	PESO BATERÍA	4.33 (1000 x 1200 MM TRANSVERSAL)		4.34 (800 x 1200 MM LONGITUDINAL)		L1	L2	L1	X	Wa
			AST	AST3	AST	AST3					
	Ah	kg	mm	mm	mm	mm	mm	mm	mm	mm	mm
RB14N2L	465	700	2695	2480	2762	2680	463	1264	2414	271	1551
	620	900	2752	2552	2829	2752	391	1336	2486	199	1551
	775	1100	2810	2624	2896	2824	319	1408	2558	127	1551
RB14N2S	465	700	2684	2466	2750	2666	463	1254	2404	281	1541
	620	900	2740	2538	2816	2738	391	1326	2476	209	1541
	775	1100	2798	2610	2883	2810	319	1398	2548	137	1541
RB14N2HS	620	900	2748	2548	2825	2748	382	1336	2486	199	1541
	775	1100	2806	2620	2892	2820	310	1408	2558	127	1541
	465	700	2684	2466	2750	2666	463	1254	2404	281	1541
RB16N2S	620	900	2740	2538	2816	2738	391	1326	2476	209	1541
	775	1100	2798	2610	2883	2810	319	1398	2548	137	1541
	620	900	2748	2548	2825	2748	382	1336	2486	199	1541
RB16N2HS	775	1100	2806	2620	2892	2820	310	1408	2558	127	1541
	465	700	2684	2466	2750	2666	463	1254	2404	281	1541
	620	900	2740	2538	2816	2738	391	1326	2476	209	1541
RB16N2C	775	1100	2798	2610	2883	2810	319	1398	2548	137	1541
	620	900	2730	2502	2789	2702	510	1308	2458	327	1629
	620	900	2799	2592	2872	2792	420	1398	2548	237	1629
RB16N2HC	620	900	2807	2602	2881	2802	410	1408	2558	228	1629
	465	700	2695	2480	2762	2680	463	1264	2414	271	1551
	620	900	2752	2552	2829	2752	391	1336	2486	199	1551
RB16N2L	775	1100	2810	2624	2896	2824	319	1408	2558	127	1511
	465	700	2693	2463	2751	2663	513	1254	2404	331	1629
	620	900	2748	2535	2817	2735	441	1326	2476	259	1629
RB16N2	775	1100	2804	2607	2883	2807	369	1398	2548	187	1629
	620	900	2755	2545	2826	2745	432	1336	2486	249	1629
	775	1100	2812	2617	2892	2817	360	1408	2558	177	1629
RB16N2H	620	900	2784	2536	2830	2736	582	1336	2486	399	1735
	775	1100	2837	2608	2895	2808	510	1408	2558	327	1735
	930	1300	2892	2680	2961	2880	438	1480	2630	255	1735
RB20N2H	620	900	2805	2560	2853	2760	572	1346	2496	389	1749
	775	1100	2858	2632	2918	2832	500	1418	2568	317	1749
	930	1300	2913	2704	2984	2904	428	1490	2640	245	1749
RB20N2X	620	900	2805	2560	2853	2760	572	1346	2496	389	1749
	775	1100	2858	2632	2918	2832	500	1418	2568	317	1749
	930	1300	2913	2704	2984	2904	428	1490	2640	245	1749
RB25N2X	620	900	2805	2560	2853	2760	572	1346	2496	389	1749
	775	1100	2858	2632	2918	2832	500	1418	2568	317	1749
	930	1300	2913	2704	2984	2904	428	1490	2640	245	1749

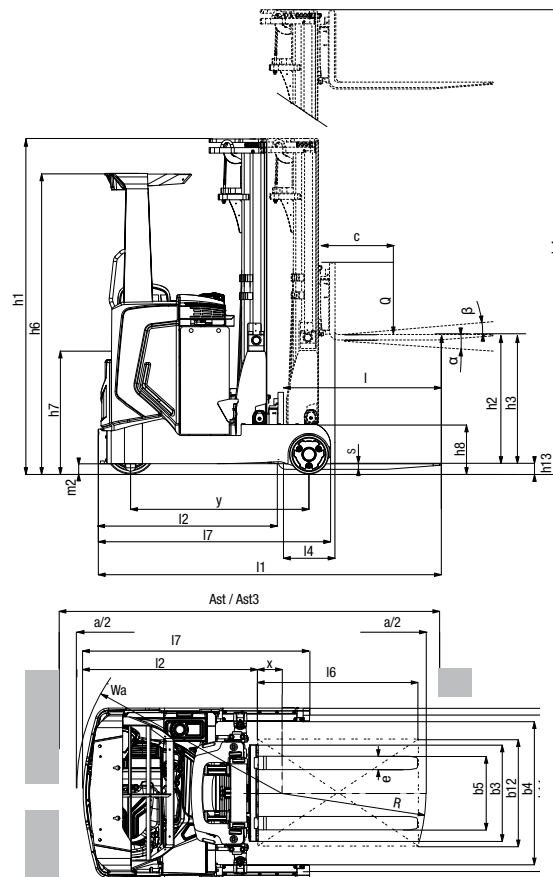

RB20N2H, RB25N2X				
TIPO MÁSTIL	h3 + h13 mm	h1 mm	h2 + h13 mm	h4 ¹⁾ mm
TRIPLEX	4800	2230	1580	5630
	5400	2430	1780	6230
	5700	2530	1880	6530
	5900	2597	1947	6730
	6300	2730	2080	7130
	7000	2963	2313	7830
	7500	3130	2480	8330
	8000	3297	2647	8830
	8500	3463	2813	9330
	9000	3785	3135	9830
9500	3952	3302	10330	
10000	4118	3468	10830	
10500	4285	3635	11330	
11000	4452	3802	11830	
11500	4618	3968	12330	

- Ast = Ancho del pasillo con carga
- Ast = Wa + R + a
- Ast3 = Ancho del pasillo (b12 < 1000 mm)
- Ast3 = Wa + l6 - x + a
- Wa = Radio de giro
- R = $\sqrt{(l6 + x)^2 + (b12 / 2 - b13)^2}$
- a = Margen de seguridad = 2 x 100 mm
- l6 = Largo del palet (1200 mm)
- x = Distancia de carga
- b12 = Ancho del palet (800 or 1000 mm)
- Q = Capacidad de elevación, carga nominal
- c = Centro de carga (distancia)

EQUIPAMIENTO ESTÁNDAR Y OPCIONES

● = Estándar
● = Opcional

	RB14N2L	RB14N2S	RB14N2HS	RB16N2S	RB16N2HS	RB16N2L	RB16N2	RB16N2H	RB16N2C	RB16N2HC	RB20N2H	RB20N2X	RB25N2X
GENERALIDADES													
Modos de economía o alto rendimiento (ECO/PRO) seleccionables por el operario	●	●	●	●	●	●	●	●	●	●	●	●	●
Pantalla multifunción en color (contador horario, BDI, velocidad de conducción, fecha y hora)	●	●	●	●	●	●	●	●	●	●	●	●	●
Indicador de la altura de elevación	-	●	●	●	●	-	●	●	●	●	●	●	●
Indicador del peso de la carga	●	●	●	●	●	●	●	●	●	●	●	●	●
PDS/interbloqueo de conducción/elevación hidráulica	●	●	●	●	●	●	●	●	●	●	●	●	●
Tablero portahorquillas con inclinación y desplazamiento lateral integrado	●	●	●	●	●	●	●	●	●	●	●	●	●
Dirección con giro de 360 grados y columna de dirección totalmente ajustable	●	●	●	●	●	●	●	●	●	●	●	●	●
Limitación de la velocidad de conducción en función de la altura de elevación	●	●	●	●	●	●	●	●	●	●	●	●	●
Los frenos para ruedas de carga	●	●	●	●	●	●	●	●	●	●	●	●	●
SST (tiempo de espera de conmutación del asiento): se desactivan todas las funciones, la carretilla entra en «modo de parada» y el freno de estacionamiento se acciona automáticamente	●	●	●	●	●	●	●	●	●	●	●	●	●
Configuración y diagnóstico TruckTool	●	●	●	●	●	●	●	●	●	●	●	●	●
Cambio de batería lateral, plataforma de rodillos integrada en el chasis	●	●	●	●	●	●	●	●	●	●	●	●	●
SISTEMA HIDRÁULICO													
5.ª válvula hidráulica con tubos adicionales para el tablero portahorquillas	-	●	●	●	●	-	●	●	●	●	●	●	●
CONJUNTO DE MÁSTIL Y HORQUILLAS													
Apoyacargas	●	●	●	●	●	●	●	●	●	●	●	●	●
Posicionador de horquilla	-	●	●	●	●	-	●	●	●	●	●	●	●
Preselector de altura de elevación	-	●	●	●	●	-	●	●	●	●	●	●	●
Cámara en las horquillas con pantalla en color de 7"	-	-	-	●	●	-	●	●	●	●	●	●	●
Indicador del peso de la carga en incrementos de 25 kg	●	●	●	●	●	●	●	●	●	●	●	●	●
Horquillas telescópicas para manipular palés de doble profundidad.	-	●	●	●	●	-	●	●	●	●	●	●	●
Control pasivo del balanceo del mástil	●	●	●	●	●	●	●	●	●	●	●	●	●
Control activo del balanceo del mástil	-	●	●	●	●	-	●	●	●	●	●	●	●
CONTROLES CONDUCCION Y ELEVACIÓN													
Control de velocidad variable en todos los controles hidráulicos	●	●	●	●	●	●	●	●	●	●	●	●	●
Control de curvas	●	●	●	●	●	●	●	●	●	●	●	●	●
Control de la dirección desde el reposabrazos	●	●	●	●	●	●	●	●	●	●	●	●	●
Desplazamiento lateral y centrado de inclinación automáticos mediante el botón F2 del controlador digital	●	●	●	●	●	●	●	●	●	●	●	●	●
Desconexión al descender a 500 mm	-	●	●	●	●	-	●	●	●	●	●	●	●

SENSIA

Serie
RB14-25N2

CARRETILLAS
RETRÁCTILES

1.4 – 2.5 toneladas

* Consulte disponibilidad en su zona.

** No disponible combinado con cabina para almacenamiento en frío opcional

*** No disponible combinado con baterías de iones de litio



Pantalla multifunción en color



Apoyacargas

EQUIPAMIENTO ESTÁNDAR Y OPCIONES

● = Estándar
● = Opcional

	RB14N2L	RB14N2S	RB14N2HS	RB16N2S	RB16N2HS	RB16N2L	RB16N2	RB16N2H	RB16N2C	RB16N2HC	RB20N2H	RB20N2X	RB25N2X
ELÉCTRICOS													
Luz de seguridad con foco azul en el sentido de la conducción	●	●	●	●	●	●	●	●	●	●	●	●	●
Luces de conducción LED	●	●	●	●	●	●	●	●	●	●	●	●	●
Luces de trabajo LED montadas en el mástil en la dirección de las horquillas	●	●	●	●	●	●	●	●	●	●	●	●	●
Luz de advertencia (amarilla) en el techo	●	●	●	●	●	●	●	●	●	●	●	●	●
Alarma de conducción	●	●	●	●	●	●	●	●	●	●	●	●	●
Acceso mediante código PIN	●	●	●	●	●	●	●	●	●	●	●	●	●
Salida de corriente de 12 V, 4,5 A, incluido conector USB de 5 V	●	●	●	●	●	●	●	●	●	●	●	●	●
Fuente de alimentación de 24 V, 12,5 A para accesorios	●	●	●	●	●	●	●	●	●	●	●	●	●
Sistema de audio con altavoces y conector de 3,5 mm	●	●	●	●	●	●	●	●	●	●	●	●	●
HABITÁCULO Y ACCESORIOS													
Cabina de almacenamiento en frío con calefacción y ventanas calefactadas**	-	●	●	●	●	-	●	-	-	-	●	●	●
Intercomunicador bidireccional para cabina de almacenamiento en frío	-	●	●	●	●	-	●	-	-	-	●	●	●
Asiento de tela Grammer MSG20	●	●	●	●	●	●	●	●	-	-	●	●	●
Asiento de tela Grammer MSG65 con cinturón de seguridad	●	●	●	●	●	●	●	●	●	●	●	●	●
Asiento de tela Grammer MSG75 con suspensión neumática, reposabrazos, extensión del respaldo y cinturón de seguridad	●	●	●	●	●	●	●	●	-	-	●	●	●
Espejo retrovisor gran angular	●	●	●	●	●	●	●	●	●	●	●	●	●
Cubierta de techo de rejilla de acero o plexiglás	●	-	-	●	●	●	●	●	●	●	●	●	●
Extintor de incendios	●	●	●	●	●	●	●	●	●	●	●	●	●
Estante de accesorios	●	●	●	●	●	●	●	●	●	●	●	●	●
Soporte para listados A4	●	●	●	●	●	●	●	●	●	●	●	●	●
Soporte para ordenador	●	●	●	●	●	●	●	●	●	●	●	●	●
Tejadillo protector estrecho para apilamiento en estanterías	-	-	-	-	-	-	-	-	●	●	-	-	-
OPCIONES DE RUEDAS													
Ruedas de tracción y carga de poliuretano Powerthane	●	●	-	●	-	●	●	-	●	-	-	-	-
Ruedas de tracción y carga de poliuretano Vulkollan para grandes pesos de carga	●	●	●	●	●	●	●	●	●	●	●	●	●
Rueda de tracción de gran fricción	●	●	●	●	●	●	●	●	●	●	●	●	●
Juego de ruedas antiestáticas	●	●	●	●	●	●	●	●	●	●	●	●	●
ENTORNO													
Diseño para almacenamiento en frío, de 0 a -35 °C	-	●	●	●	●	-	●	●	●	●	●	●	●
Modificación para almacenamiento en altas temperaturas >40 °C	●	●	●	●	●	●	●	●	●	●	●	●	●

** No disponible combinado con cabina para almacenamiento en frío opcional

SENSIA EM

Serie
RB14-25N2

**CARRETILLAS
RETRÁCTILES**

1.4 – 2.5 toneladas



Luz de seguridad con foco azul



Cabina de almacenamiento en frío



Asiento Grammer con cinturón de seguridad



Retrovisor y soporte para listados A4

CUANDO LA FIABILIDAD LO ES TODO...



SENSIA CONTROL TOTAL DEL CONDUCTOR

La maniobrabilidad instantánea que se obtiene con los modos de conducción personalizados permite que nuestras carretillas retráctiles SENSIA ofrezcan un nivel de rendimiento excelente del entorno donde se manejen.

Gracias a sus numerosas funciones de diseño inteligente, entre ellas los revolucionarios controles digitales, los sistemas de control de balanceo y la visibilidad de 360 grados, las carretillas SENSIA proporcionan al operador una comodidad sin precedentes, un apoyo inigualable... y un control absoluto.

Como cualquier producto que ostente el nombre "MITSUBISHI", nuestros equipos para el manejo de materiales se benefician del tremendo patrimonio, enormes recursos y tecnología de vanguardia de una de las mayores corporaciones del mundo, Mitsubishi Heavy Industries Group.

Diseñando aeronaves espaciales, jets, plantas nucleares y mucho más, MHI se especializa en aquellas tecnologías donde el rendimiento, la fiabilidad y la superioridad deciden su éxito o su fracaso...

Así que, cuando le prometemos calidad, fiabilidad y buena relación calidad-precio, usted sabe que le garantizamos el poder de alcanzar sus objetivos.

Es por eso que cada modelo de nuestra galardonada y exhaustiva gama de carretillas elevadoras y equipos de almacén está fabricado según exigentes especificaciones que trabajan para usted. Día tras día. Año tras año. Sea cual sea el trabajo. Sean cuales sean las condiciones.

NUNCA TRABAJARÁ SOLO

Como su concesionario oficial local, estamos aquí para ayudar a mantener sus carretillas en marcha, gracias a nuestra amplia experiencia, nuestra excelencia técnica y nuestro compromiso con la atención al cliente.

Somos sus expertos locales, respaldados por canales eficientes enlazados con toda la organización Mitsubishi Forklift Trucks.

Sin importar dónde esté, estamos cerca, y con la capacidad de satisfacer sus necesidades.

Descubra cómo Mitsubishi le ofrece mucho más contactando con su concesionario oficial local o visitando nuestro sitio web, www.mitforklift.com

NOTA: Las especificaciones de rendimiento pueden variar dependiendo de las tolerancias estándar de fabricación, las condiciones del vehículo, tipo de neumáticos, condiciones de la superficie o suelo y/o de las aplicaciones o ambiente donde se opera. Las carretillas que aparecen pueden no ser estándar. Si quiere informarse sobre los requisitos de rendimiento específicos y configuraciones disponibles localmente contacte con su distribuidor de carretillas elevadoras de Mitsubishi. Mitsubishi sigue una política de continua mejora de sus productos. Por esta razón, algunos materiales, opciones y especificaciones podrían cambiar sin previo aviso.

www.logisnextamericas.com/mit

WSSM2044 (07/20) © 2020 MLE, © 2021 Mitsubishi Logisnext Americas Inc.

